



Bihui Tvangsblender 120 liter, 1500 W



1. Sikkerhetsadvarsler

Les alle sikkerhetsinstruksjoner og advarsler som følger med elektroverktøyet.

Unnlatelse av å følge instruksjonene nedenfor kan føre til elektrisk støt, brann og/eller alvorlig personskade.

Behold alle advarsler og instruksjoner for fremtidig referanse.

Begrepet "elektroverktøy" som brukes i sikkerhetsinstruksjonene, refererer til nettdrevne elektroverktøy (med strømledning) eller batteridrevne verktøy (uten strømledning).

Generelle sikkerhetsadvarsler for elektroverktøy

1.1 Sikkerhet i arbeidsområdet

- a) Hold arbeidsområdet rent og godt opplyst. Forvirring eller uopplyste arbeidsområder kan føre til ulykker.
- b) Ikke arbeid med elektroverktøyet i et potensielt eksplosivt miljø der det finnes brannfarlige væsker, gasser eller støv.
Elektroverktøy genererer gnister som kan antenne støv eller røyk.
- c) Hold barn og tilskuere unna mens du bruker elektroverktøyet.
Distraksjoner kan føre til tap av kontroll.

1.2 Elektrisk sikkerhet

- a) Støpselet på elektroverktøyet må passe inn i stikkontakten. Pluggen må ikke skiftes på noen måte. Ikke bruk adapterpluggene sammen med elektrisk jordede elektroverktøy.
Umodifiserte plugger og matchende stikkontakter reduserer risikoen for elektrisk støt.
- b) Unngå kroppskontakt med jordede overflater som rør, varmeovner, komfyrer og kjøleskap.
Det er økt risiko for elektrisk støt hvis kroppen din er jordnet.
- c) Hold elektroverktøy borte fra regn og fuktighet. Inntrengning av vann i et elektroverktøy øker risikoen for elektrisk støt.
- d) Ikke misbruk strømledningen til å bære elektroverktøyet, henge det opp eller trekke det ut av stikkontakten. Behold tilkoblingskabelen vekk fra varme, olje, skarpe kanter eller bevegelige deler. Skadede eller sammenfiltrede ledninger øker risikoen for elektrisk støt.
- e) Når du arbeider utendørs med et elektrisk verktøy, bruk bare skjøteledninger som også er egnet for utendørs bruk.
Ledning egnet for utendørs bruk reduserer risikoen for elektrisk støt.
- f) Hvis det ikke er uunngåelig å bruke elektroverktøyet i fuktige omgivelser, må du bruke en reststrømsenhet. Bruke en reststrømskrets reduserer risikoen for elektrisk støt.

1.3 Personlig sikkerhet

- a) Vær oppmerksom på hva du gjør og vær rimelig når du arbeider med et elektroverktøy. Ikke bruk et elektroverktøy når du er trøtt eller under påvirkning av narkotika, alkohol eller medisiner. Et øyeblikks uforsiktighet når du bruker elektroverktøyet kan forårsake alvorlig skade.
- b) Bruk personlig verneutstyr og alltid vernebriller. Bruk av personlig verneutstyr som støvmaske, skliskre vernesko, hjelm eller hørselsvern, avhengig av type og bruk av elektroverktøyet, reduserer risikoen for personskaade.
- c) Unngå utilsiktet oppstart. Forsikre deg om at elektroverktøyet er slått av før du kobler til, mottar eller bærer det til strømforsyning og / eller batteriet. Hold fingeren på bryteren når du slår på elektroverktøyet eller kobler til strømmen
Verktøy til strøm kan forårsake en ulykke.
- d) Fjern innstillingsverktøy eller skiftenøkler før du slår på elektroverktøyet. Et verktøy eller en nøkkel som er plassert i en roterende del av elektroverktøyet, kan forårsake skade.
- e) Unngå en unormal holdning. Sørg for et sikkert fotfeste og oppretthold balansen til enhver tid. Dette gjør at du bedre kan kontrollere elektroverktøy i uventede situasjoner.
- f) Bruk egnede klær. Ikke bruk løse klær eller smykker. Hold hår og klær borte fra bevegelige deler. Løse klær, smykker eller langt hår kan fanges av bevegelige deler.
- g) Hvis støvavsugs- og oppsamlingsutstyr kan installeres, må de kobles til og brukes riktig. Bruk av støvsuger kan redusere støvfaren.
- h) Ikke overskrid sikkerhetsreglene for elektroverktøy, selv om du er kjent med elektroverktøy. Uforsiktig handling kan føre til alvorlige skader innen brøkdeler av et sekund.

1.4 Bruk og vedlikehold av elektroverktøyet

- a) Ikke overbelast elektroverktøyet. Bruk riktig elektroverktøy for arbeidet ditt. Med riktig elektroverktøy jobber du bedre og tryggere i det angitte effektområdet.
- b) Ikke bruk et elektrisk verktøy hvis bryter er defekt. Et elektrisk verktøy som ikke kan slås på eller av er farlig og må repareres.
- c) Trekk ut strømledningen og / eller ta ut et avtakbart batteri før du foretar justeringer av enheten, bytting verktøydeler, eller sette bort elektroverktøyet.
Denne forholdsregelen forhindrer utilsiktet start av elektroverktøyet.
- d) Oppbevar ubrukte elektroverktøy utilgjengelig for barn. Ikke la personer bruke det elektriske verktøyet som er ukjent eller har ikke les disse instruksjonene. Elektroverktøy er farlige når de brukes av uerfarne mennesker.

- e) Vedlikehold elektroverktøy og sett inn verktøy med forsiktighet. Kontroller at bevegelige deler fungerer som de skal, og ikke setter seg fast, at deler er ødelagt eller skadet nok til å svekke elektroverktøyets funksjon. Få reparert skadede deler før du bruker maskinen. Mange ulykker skyldes dårlig vedlikeholdte elektroverktøy.
- f) Hold skjæreverktøyene skarpe og rene. Nøye vedlikeholdte skjæreverktøy med skarpe skjærekanten blir mindre fastkjørte og lettere å veilede.
- g) Bruk elektroverktøy, tilbehør, verktøy etc. i henhold til disse instruksjonene. Ta hensyn til arbeidsforholdene og aktivitet som skal utføres. Bruk av elektroverktøy til andre formål enn tiltenkte kan føre til farlige situasjoner.
- h) Hold håndtak og grep tørre, rene og fri for olje og fett. Glatte håndtak og gripeflater tillater ikke sikker drift og kontroll av elektroverktøyet i uforutsette situasjoner.

1.5 Bruk og vedlikehold av batteriverktøyet

- a) Lad batteriene kun med ladere anbefalt av produsenten. En lader som er egnet for en bestemt type batteri kan forårsake brann når den brukes sammen med andre batterier.
- b) Bruk bare riktige batterier i elektroverktøyene. Bruk av andre batterier kan forårsake personskade eller brann.
- c) Hold det ubrukte batteriet borte fra binders, mynter, nøkler, spiker, skruer eller andre små metallgjenstander. En kortslutning mellom batterikontaktene kan forårsake brannskader eller brann.
- d) Hvis det brukes feil, kan det lekke væske fra batteriet. Unngå kontakt med den. Ved utilsiktet kontakt, skyl med vann. Hvis væske kommer inn i øynene dine, søk ekstra legehjelp. Lekkasje av batterivæske kan forårsake hudirritasjon eller brannskader.
- e) Ikke bruk et skadet eller modifisert batteri. Skadede eller endrede batterier kan oppføre seg uforutsigbart og forårsake brann, eksplosjon eller personskade.

1.6 Service

- a) La kun elektroverktøyet ditt repareres av kvalifisert personell og kun med originale reservedeler. Dette sikrer at sikkerheten til elektroverktøyet vedlikeholdes.
- b) Bruk aldri skadede batterier. Alt batterivedlikehold skal kun utføres av produsenten eller autoriserte servicesentre. Følg instruksjonene for smøring og bytte av tilbehør.

Ytterligere sikkerhetsadvarsler fra produsenten

- FORSTÅ MIKSEREN DIN.

Les og forstå brukerhåndboken og etikettene som er festet til mikseren. Lær dens anvendelse og begrensninger, samt de spesifikke potensielle farene som er spesielle for den.

- VÆR PÅ VAKT.

Ikke bruk mikseren under påvirkning av narkotika, alkohol eller medisiner som kan påvirke din evne til å bruke den riktig.

Ikke bruk denne mikseren når du er trøtt eller distraheret fra jobben. Se hva du gjør til enhver tid. Bruk sunn fornuft

- UNNGÅ FAREFORHOLD.

Sørg for at det er tilstrekkelig omkringliggende arbeidsområde.

Hold arbeidsområdet rent og godt opplyst. Rotete områder inviterer til skader.

Hold området rundt mikseren fritt for hindringer, fett, olje, søppel og annet rusk som kan føre til at personer faller i bevegelige deler

Bruk eller bruk mikseren bare på fast, jevnt underlag som er i stand til å bære vekten av mikseren og dens belastning for å forhindre

mikser fra tipping over.

Ikke prøv å flytte mikseren når den er innstilt og/eller i drift.

Denne blanderen er beregnet for produksjon av betong, mørtel og gips.

LT er ikke egnet for blanding av brannfarlige eller eksplosive stoffer.

Ikke bruk den i områder der røyk fra maling, løsemidler eller brennbare væsker utgjør en potensiell fare.

- INSPISER MIKSEREN.

Sjekk mikseren før du slår den på. Hold vaktene på plass og i orden.

Ikke koble mikseren til med motordekselet av. Kontroller alle bolter, muttere og skruer for tetthet før hver bruk, spesielt de som sikrer vern og drivmekanismer. Vibrasjon under blanding kan føre til at disse løsner.

Gjør det til en vane å sjekke at alt justeringsverktøy, spader, sparkel og annet verktøy/utstyr er fjernet fra mikserområdet før du slår den på.

Bytt ut skadede, manglende eller mislykkede deler før du bruker den. Advarselsetiketter bærer viktig informasjon. Erstatt eventuelle manglende eller skadede advarselsetiketter.

- KLE DEG RIKTIG.

Ikke bruk løse klær, hansker, slips eller smykker (ringer, armbåndsur). De kan fanges i bevegelige deler.

Beskyttende elektriske, ikke-ledende hansker og sklissikkert fottøy anbefales ved arbeid.

Bruk beskyttende hårbelegg for å få unna langt hår, slik at det ikke blir fanget i maskinen.

Bruk ansikts- eller støvmaske hvis operasjonen er støvete. Bruk alltid vernebriller og/eller ansiktsskjermer.

- IKKE MISBRUK LEDNINGEN.

Bær aldri mikseren med ledningen eller dra for å koble den fra stikkontakten.

Hold ledningen unna varme, olje og skarpe kanter.

- SKJØTELEDNINGER.

Skjøteledninger må ikke være lengre enn 50 meter. Ledningsseksjonen må være 1,5 mm² på 230V for å tillate tilstrekkelig strøm til motoren. Feil bruk av skjøteledninger kan føre til ineffektiv drift av mikseren, noe som kan føre til overoppheting og motorskade.

Kun skjøteledninger i henhold til H07RN-F-spesifikasjonen beregnet for utendørs bruk kan brukes. Unngå bruk av frie og utilstrekkelig isolerte tilkoblinger. Tilkoblinger må gjøres med beskyttet materiale egnet for utendørs bruk. Forsikre deg om at skjøteledningen er nøye lagt ut, slik at du unngår væsker, skarpe kanter og steder der kjøretøy kan kjøre over den. Unngå at skjøteledningen fanges under mikseren. Rull den ut helt, ellers vil den overopphetes og kan ta fyr.

- IKKE TVING VERKTØYET.

Maskinen vil gjøre en bedre og tryggere jobb i hastigheten den er ment for.

Arbeid alltid innenfor nominell kapasitet. Ikke start motoren hvis trommelen er fullastet.

Ikke slå av mikseren mens den er full av betong. Ikke bruk mikseren til et formål som det ikke var ment for.

Blandingen skal ikke taues av noe kjøretøy.

- LA ALDRI MIKSEREN GÅ UTEN TILSYN.

Ikke gå fra mikseren før den har stoppet helt opp.

- KOBLE FRA STRØMMEN.

Åpne aldri motordekselet før du trekker ut mikseren. Koble fra strømforsyningen når den ikke er i bruk, før du flytter og foretar justeringer, bytter deler, rengjør eller arbeider på mikseren.

Se teknisk håndbok før service.

4. Rengjøring og vedlikehold

- Vedlikehold mikseren din med omhu. Rengjør mikseren umiddelbart etter bruk. Hold mikseren ren for best og sikrest ytelse.

Ved vedlikehold av denne mikseren kan kun produsentens originale reservedeler brukes.

- Lagre ubrukt utstyr. Når den ikke er i bruk, bør mikseren oppbevares på et tørt sted for å forhindre rust. Hold mikseren unna barn og andre som ikke er kvalifisert til å bruke den.

5. Miljøvern

- Ikke kast elektriske apparater i husholdningsavfallet.

- Følg de lokale bestemmelsene for avhending av elektriske eller batteriprodukter.

- Verdifulle materialer kan gjenvinnes ved resirkulering.

- De elektriske komponentene eller batterikomponentene som brukes til konstruksjon er i samsvar med forskriften European Directive 2012/19 / EU on avfall av elektrisk og elektronisk utstyr og omsetning til nasjonal lovgivning., må brukte elektriske apparater samles inn separat og resirkuleres på en miljøvennlig måte.

- Kontakt oss for mer informasjon.

6. Garanti

- Garantien dekker alle produksjons- eller monteringsfeil i henhold til gjeldende lovgivning. Garantien dekker ikke funksjonsfeil forårsaket av feil bruk, overbelastning, manglende overholdelse av bruksanvisningen og normal slitasje.
- For flere detaljer og informasjon, se de generelle garantibetingelsene på www.bihuitools.com

Sett sammen braketten og hjulstativet Sett sammen hjelpehåndtaket og sagtann.

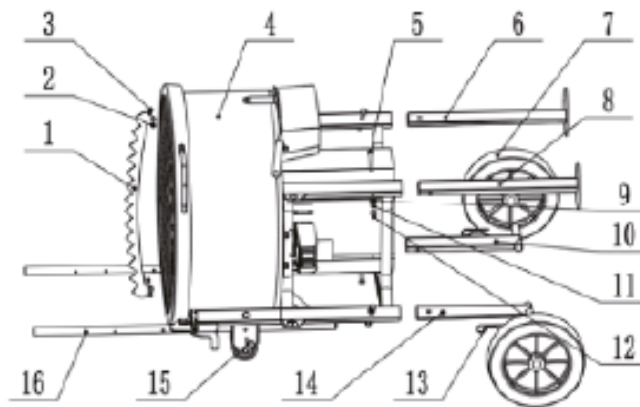

1	Sagtann	9	Vasker M10 (x4)
2	Mutter M6 (x2)	10	Høyre hjulbrakett (x1)
3	Bolt M6X16 (x2)	11	Fjærskive M10 (x4)
4	Tromme (x1PC)	12	Koppmutter M10 (x4)
5	Bolt M10X55 (x4)	13	Låsesplint (x2)
6	6.Høyre ben (x1)	14	Venstre hjulbrakett (x1)
7	7.Hjul (x2)	15	Låsefjær (x2)
8	8.Venstre ben (x1)	16	Hjelpehåndtak (x2)